

GRAF CET *by*
Porte automatique

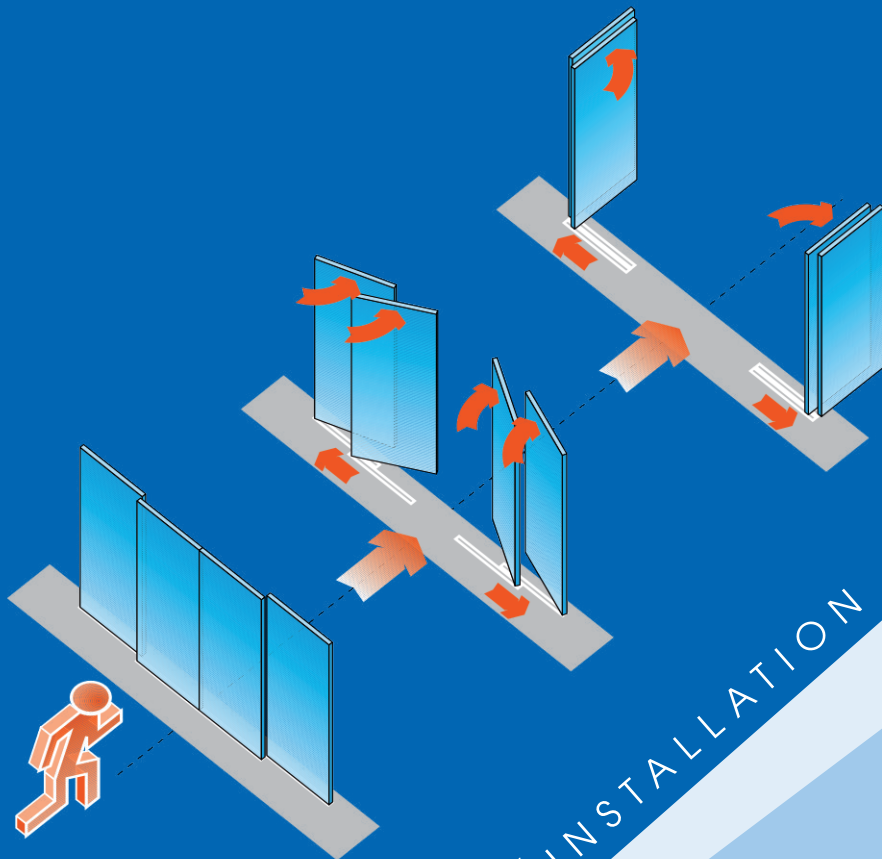

MANUEL D'INSTALLATION

Porte Anti-panique

Indice

Tipologia di funzionamento dispositivo antipanico a sfondamento ARIETE	pag. 4
Preparazione dell'anta scorrevole	pag. 9
Preparazione dell'anta semifissa	pag. 11
Fasi di montaggio e installazione dispositivo ARIETE.....	pag. 12
Posizionamento ante	pag. 21
Installazione contatto magnetico	pag. 23
Installazione fotocellula di sicurezza (<i>Optional – Ariete parziale</i>)	pag. 24
Collaudo del dispositivo	pag. 26

Vi ringraziamo per la preferenza accordata a questo prodotto.

Al fine di ottenere le migliori prestazioni dal dispositivo ARIETE, la Sesamo raccomanda di leggere e seguire attentamente le istruzioni di installazione ed uso presenti in questo manuale. L'installazione del dispositivo ARIETE deve essere eseguita solo da persone professionalmente competenti alle quali è rivolto il presente manuale. Eventuali errori in fase di installazione possono essere fonte di pericolo per persone o cose. I materiali di imballo (legno, plastica, cartone, ecc.) non vanno dispersi nell'ambiente o lasciati alla portata di bambini in quanto potenziale fonte di pericolo. Ogni singola fase dell'installazione deve essere effettuata in conformità delle norme vigenti e comunque secondo i dettami della Buona Tecnica. Assicurarsi, prima di iniziare l'installazione, che il prodotto sia integro e non abbia subito danni derivanti da trasporti o cattivo immagazzinaggio. Prima di installare il prodotto assicurarsi che ogni elemento architettonico e strutturale dell'ingresso (superficie di fissaggio trave, infissi, guida, ecc.) sia idoneo e sufficientemente robusto per essere automatizzato. Condurre un'attenta analisi dei rischi ed apportare opportune modifiche per eliminare le zone di convogliamento, schiacciamento, cesoiamento e di pericolo in generale. Il costruttore del dispositivo ARIETE non è responsabile dell'eventuale inosservanza della "buona tecnica" o di normative specifiche nella costruzione dell'infisso da

motorizzare e di eventuali cedimenti dello stesso. Tutti i dispositivi di sicurezza a protezione dell'ingresso automatico (fotocellule, sensori attivi, ecc.) devono essere installati in conformità alle normative e direttive in vigore, all'analisi dei rischi effettuata, alla tipologia di impianto, all'uso, al traffico, alle forze ed inerzie in gioco. Porre sempre particolare attenzione alle zone dove può avvenire: schiacciamento, cesoiamento, convogliamento e qualsiasi altro pericolo in genere ponendo se necessario opportune segnalazioni. Negli interventi di manutenzione o riparazione usare solo ricambi originali. Non manomettere o alterare per nessun motivo gli apparati interni del dispositivo ARIETE. Il costruttore declina ogni responsabilità qualora vengano alterate o manomesse parti interne del dispositivo ARIETE o usate impropriamente. L'installatore del dispositivo ARIETE è tenuto a fornire al responsabile dell'ingresso automatico il manuale d'uso e tutte le informazioni necessarie per un corretto utilizzo in. Porre particolare attenzione ai messaggi del presente manuale contraddistinti dal simbolo di pericolo. Essi possono essere sia avvertimenti finalizzati ad evitare danni potenziali all'apparecchiatura sia segnali specifici di pericoli potenziali per l'incolumità dell'installatore o di altre persone coinvolte. Questo dispositivo è stato ideato per lo sfondamento in caso di emergenza di porte scorrevoli automatiche. Ogni altro impiego sarà considerato contrario all'utilizzo previsto dal fabbricante che, pertanto, non potrà risultare responsabile.

Ariete è disponibile in differenti modelli a seconda delle caratteristiche dell'anta a cui deve essere abbinato ed in base alla finitura superficiale.

In particolare è necessario effettuare la scelta del tipo di dispositivo una volta note la larghezza ed il peso dell'anta utilizzando la seguente tabella di carico:

Larghezza anta [mm]	ARIETE	
	PF04.01 - PF04.02	PF04.08 - PF04.09
(min.=570)	Il peso dell'anta comprende anche il dispositivo Ariete (12 Kg)	
600	Da 0 a 135kg	
700	Da 0 a 115kg	
800	Da 0 a 115kg	
900	Da 0 a 90kg	Da 50 a 125kg
1000	Da 0 a 80kg	Da 50 a 115kg
1100	Da 0 a 70kg	Da 50 a 110kg
1200		Da 50 a 100kg
1300		Da 50 a 90kg
1400		Da 50 a 80kg

Ariete è disponibile grezzo o con ossidazione anodica color argento.

Il presente manuale non fa distinzione fra i differenti modelli disponibili in quanto il montaggio segue lo stesso schema.



ATTENZIONE: Qualora la larghezza dell'anta sia superiore a 1200mm, è necessario installare un terzo carrello all'anta (particolare non fornito nel KIT da ordinare separatamente).

Tipologia di funzionamento dispositivo antipanico ARIETE

ARIETE TOTALE (A.T.)

Sistema di sfondamento ante scorrevoli e semifisse (Fig. 1 e 2).

Esempio 2 ante scorrevoli

- I Interno
- E Esterno
- SA Senso dello sfondamento
- LI Lato ispezione della traversa
- V Vano di passaggio di emergenza

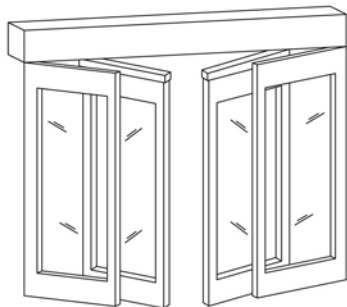

Fig. 2

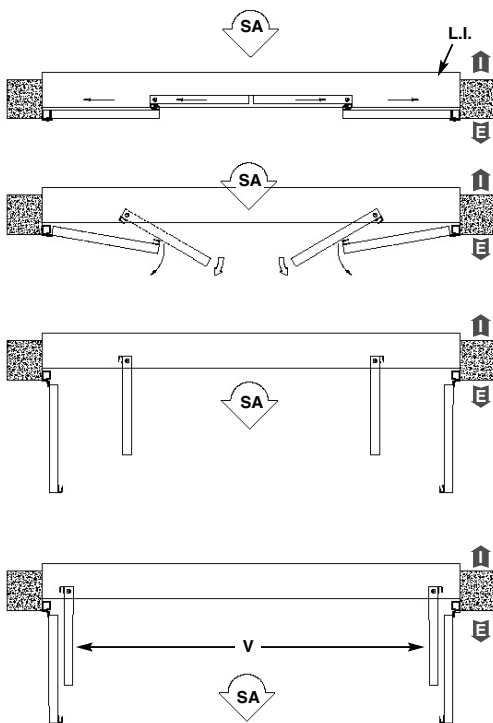

Fig. 1

ARIETE TOTALE

Serramenti Standard (Fig. 3a)

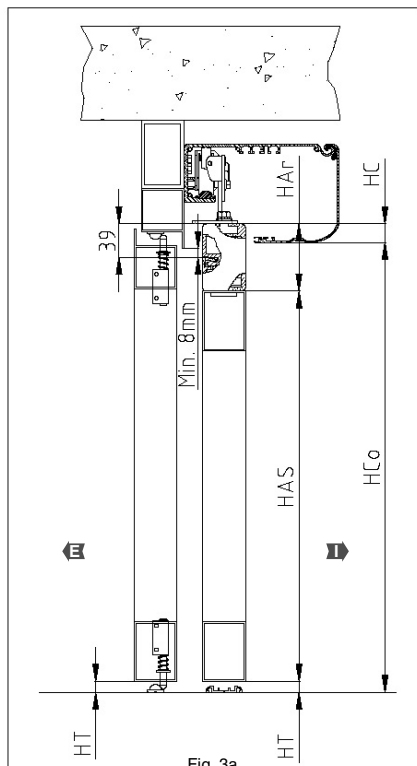

Fig. 3a

Serramenti SESAMO Magnum (Fig. 3b)

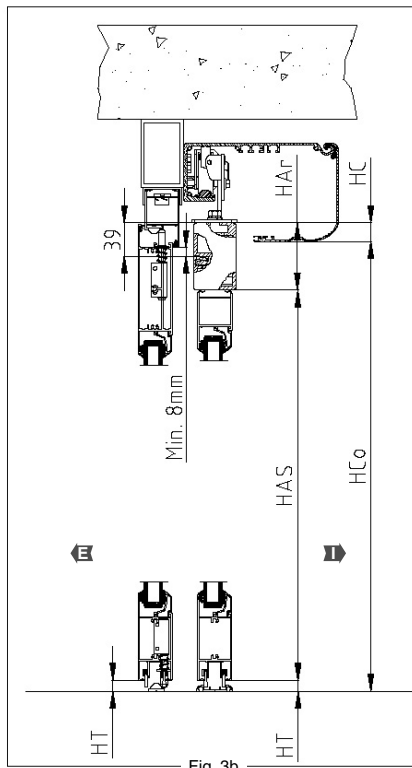



Fig. 3b

HCo	Altezza sotto coperchio	
HAF	Altezza anta fissa	
HAS	Altezza anta scorrevole	$HCo + HC - HAr - HT$
HAr	Altezza dispositivo ARIETE	78,5mm
HC	Distanza sottocoperchio - sottocarrello	*
HT	Distanza sottoanta scorrevole - pavimento	13mm
I	Interno	
E	Esterno	

* Per HC fare riferimento ai manuali dell'automatismo installato.

 **ATTENZIONE:** Rispettare la distanza minima di 8mm tra telaio e profilo inferiore ARIETE riportata in figura.

ARIETE PARZIALE

Sistema di sfondamento solo ante scorrevoli (Fig. 4 e 5).

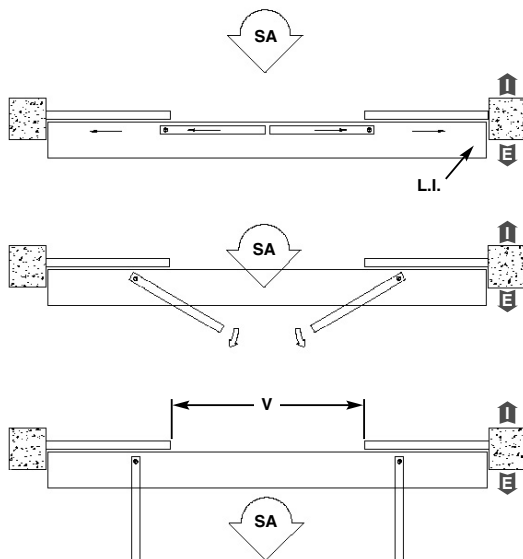

Esempio 2 ante scorrevoli

Fig. 4

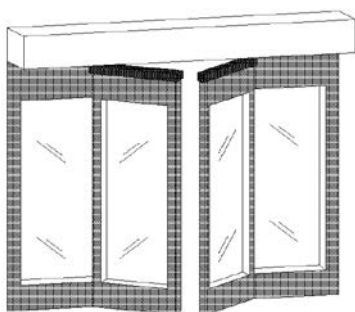
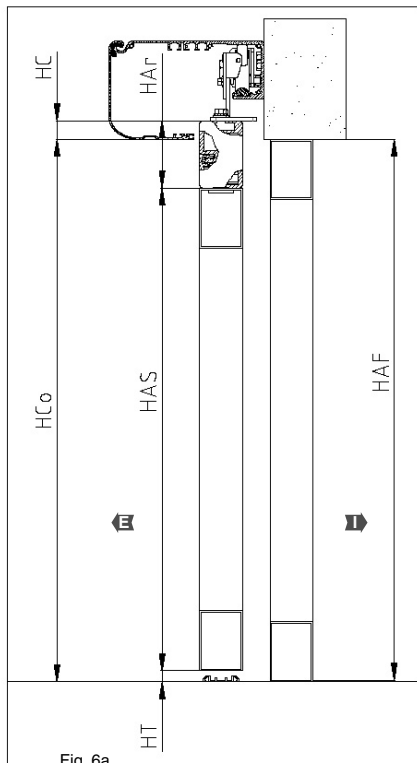

Fig. 5

I	Interno
E	Esterno
SA	Senso dello sfondamento
LI	Lato ispezione della traversa
V	Vano di passaggio di emergenza

ARIETE PARZIALE

Serramenti Standard (Fig. 6a)



Serramenti SESAMO Magnum (Fig. 6b)

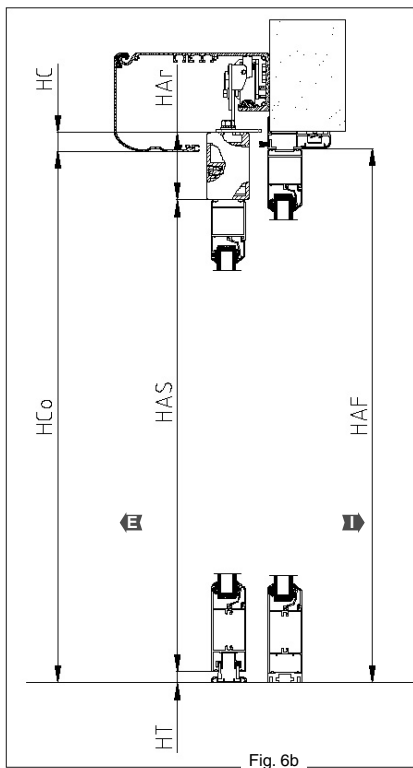

HCo	Altezza sotto coperchio	HAF
HAF	Altezza anta fissa	HCo
HAS	Altezza anta scorrevole	$HCo + HC - HAr - HT$
HAr	Altezza dispositivo ARIETE	78,5mm
HC	Distanza sottocoperchio - sottocarrello	*
HT	Distanza sottoanta scorrevole - pavimento	13mm
I	Interno	
E	Esterno	

* Per HC fare riferimento ai manuali dell'automatismo installato.

FORMULE per traverse con dispositivo ARIETE

Fig. 12

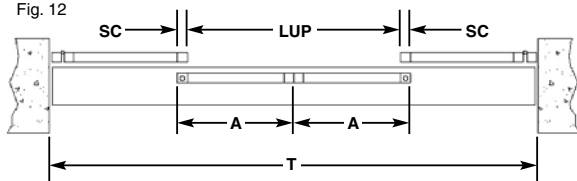

SC	Sormonto in coda
LUP	Larghezza utile passaggio
A	Larghezza anta
X	Spessore controtelaio
Y	Spessore anta
Qmc	Quoziente macchina in coda

ARIETE Parziale

Fare riferimento alle formule riportate sul manuale dell'automatismo utilizzato senza alcuna modifica.

ARIETE Totale

Serramenti Standard (Fig.13a)

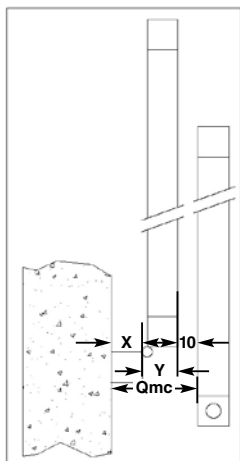

Fig. 13a

Serramenti SESAMO Magnum (Fig. 13b, 13c)

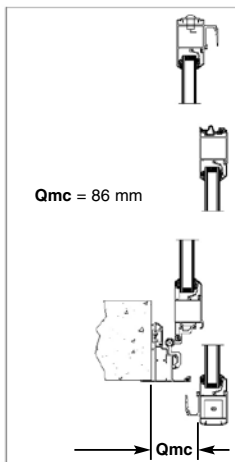

Fig. 13b

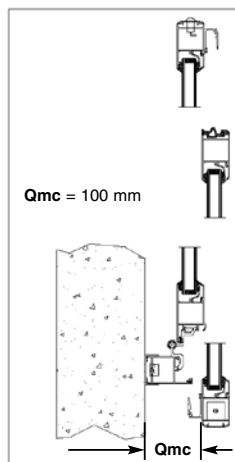

Fig. 13c

ARIETE TOTALE (ante scorrevoli e ante semifisse)

	Noto A	Noto LUP	Noto T
T	$4A-2SC+2Qmc$	$2LUP+2SC+2Qmc$	-
LUP	$2A-2SC$	-	$\frac{T-2SC-2Qmc}{2}$
A	-	$\frac{LUP+2SC}{2}$	$\frac{T+2SC-2Qmc}{4}$

Preparazione dell'anta scorrevole

Serramenti Standard

Nel caso di serramenti Standard:

- Eseguire le 3 asole e i 2 fori diametro 6,5mm sul montante **A** che ospiterà l'asta verticale del dispositivo ARIETE (Fig.14).
- Predisporre un piatto di acciaio di spessore minimo 4mm, lunghezza pari a $L = \text{Larghezza Anta} - (2 \times 50)$, larghezza opportuna a garantire un solido e sicuro fissaggio tra profilo inferiore ARIETE e traverso superiore **B**. Forare e filettare il piatto seguendo le indicazioni sull'intera lunghezza (Fig. 15).
- Forare il traverso superiore **B** dell'anta seguendo le indicazioni sull'intera lunghezza del traverso (Fig. 16).
- Lavorare il traverso inferiore **C** secondo lo schema indicato dal lato della bandiera (Fig. 17).
- Inserire il piatto d'acciaio nella sede corretta del traverso superiore **B** (Fig. 18).

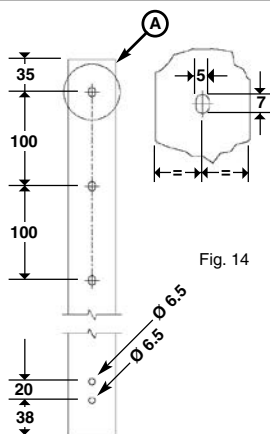

Fig. 14

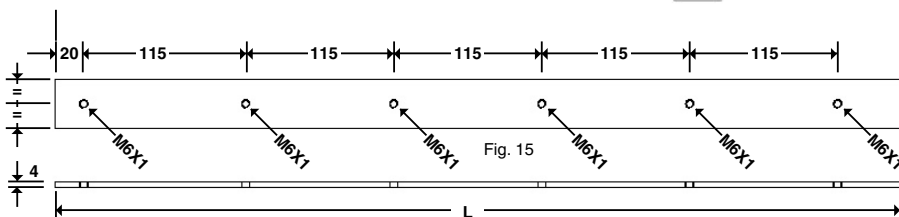

Fig. 15



ATTENZIONE: Verificare che i fori filettati del piatto risultino concentrici a quelli presenti sul traverso superiore e che siano esattamente spaziate della quota a disegno.

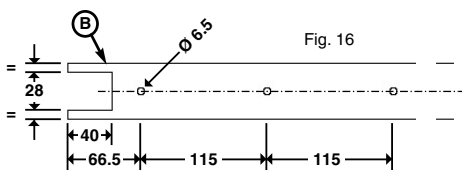

Fig. 16



ATTENZIONE: Usare serramenti opportunamente dimensionati idonei a sopportare le forze e le sollecitazioni dovute allo sfondamento delle ante, in caso di emergenza, attraverso il dispositivo ARIETE.

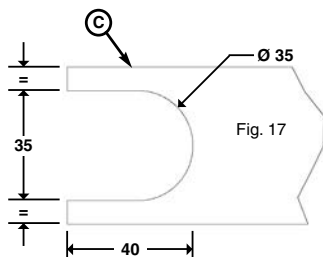

Fig. 17

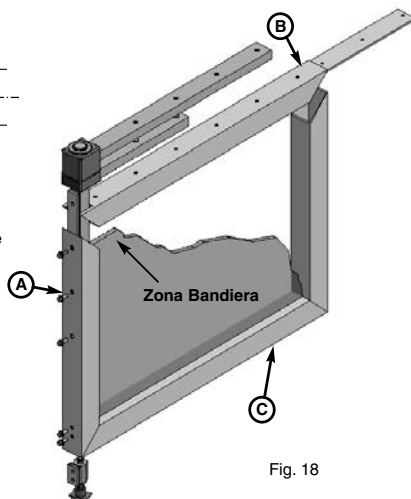

Fig. 18

Serramenti SESAMO Magnum

Nel caso di serramenti SESAMO Magnum posizionare le piastrine di fissaggio profilo inferiore/anta nella sede corretta sul traverso superiore, e come da lavorazioni profili Magnum, eseguire:

- Le 3 asole e i 2 fori diametro 6.5mm sul montante **A** che ospiterà l'asta verticale del dispositivo ARIETE (Fig. 19)
- Uno scasso sul traverso superiore **B** (Fig. 20).

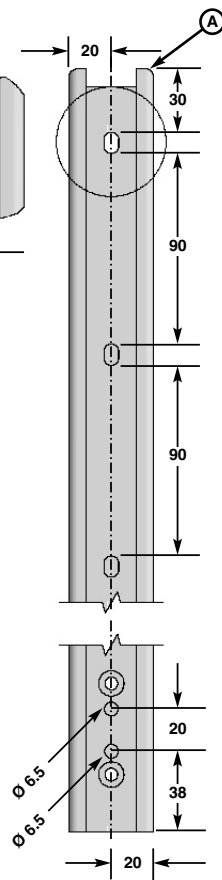
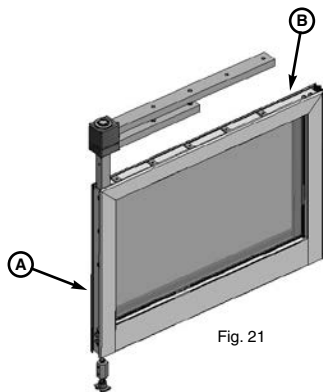
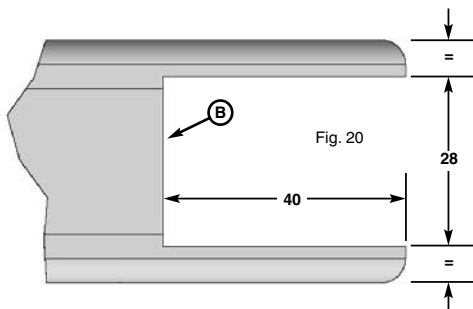
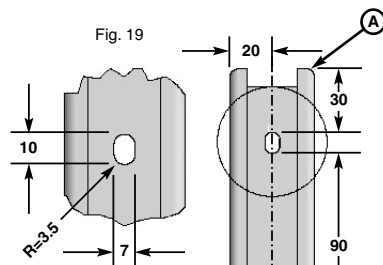

Fig. 21

Preparazione dell'anta semifissa

Serramenti Standard

Nel caso di serramenti Standard:

- Eseguire uno scasso sul traverso superiore **B** e sul traverso inferiore **C** (Fig. 22).
- Calcolare il centro della prima asola in alto (quota X) in modo che la distanza fra esso ed il piano d'appoggio del riscontro di aggancio (vedere Fig. 57, 58) sia pari a 50mm (Fig. 23).
- eseguire le asole sul montante **A** opposto a quello che ospiterà la cerniera (Fig. 24).

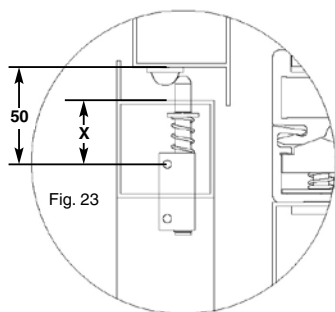

Fig. 23

ATTENZIONE: Usare serramenti opportunamente dimensionati idonei a sopportare le forze e le sollecitazioni dovute allo sfondamento delle ante, in caso di emergenza, attraverso il dispositivo ARIETE.

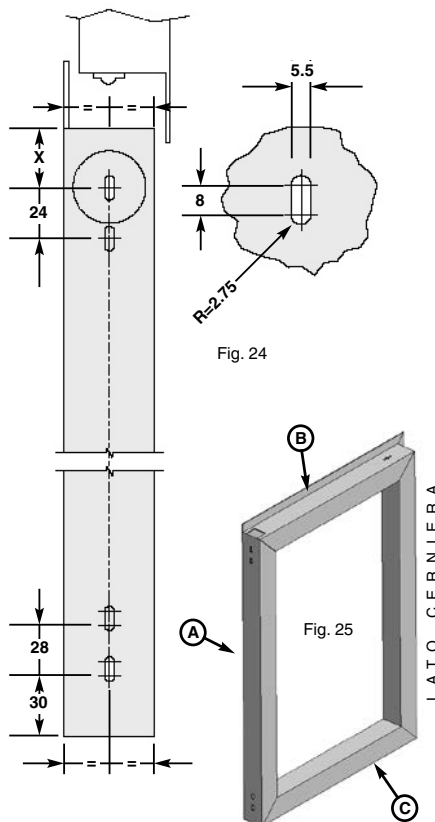
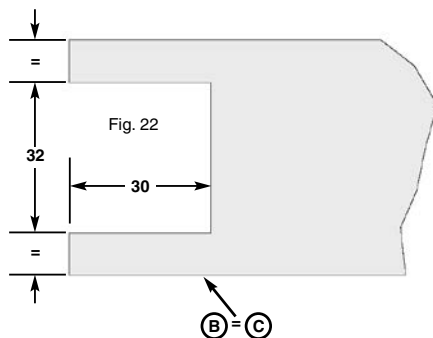
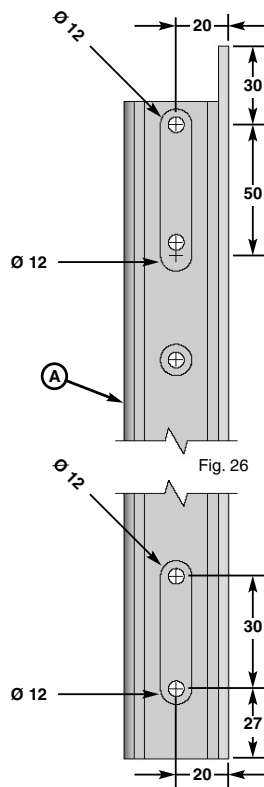
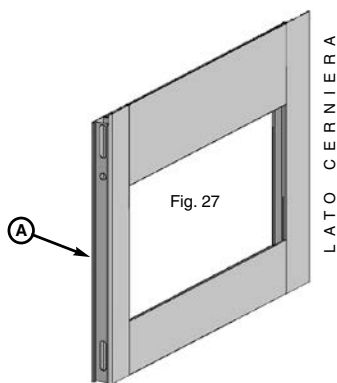

Fig. 24

Fig. 25

Serramenti SESAMO Magnum

Nel caso di serramenti SESAMO Magnum eseguire:
 - le asole sul montante **A** opposto a quello che ospiterà la cerniera (Fig. 26).



Fasi di montaggio e installazione dispositivo ARIETE

Materiale presente all'interno del Kit ARIETE

- Profilo superiore lavorato
- Profilo inferiore lavorato
- Profilo guida lavorato
- Barra acciaio verticale con perno di rotazione
- Barra acciaio inferiore
- Barra acciaio superiore con sede perno
- Scatola accessori + viteria + optional



ATTENZIONE: Prima di installare il dispositivo ARIETE assicurarsi che:

- Tutti gli elementi architettonici e strutturali che sostengono l'automatismo (superficie di fissaggio trave, ecc...) e tutti gli elementi che compongono l'automatismo installato (carrelli, guide ecc...) siano idonei a sopportare le forze e le sollecitazioni dovute allo sfondamento delle ante, in caso di emergenza, attraverso il dispositivo ARIETE.

Taglio profili

Individuare il caso corretto (*Caso A* o *Caso B*) facendo riferimento alle varie tipologie di funzionamento elencate successivamente (Fig. 32-40).

 **ATTENZIONE:** Prestare molta attenzione al lato di taglio corretto.

Tagliare il profilo superiore e il profilo inferiore alla lunghezza corretta utilizzando la formula indicata (Fig. 29-31).

$$L = A + G - 60$$

A = Larghezza anta (solo alluminio);

G = ingombro guarnizione (profili Magnum: G = 4 mm)

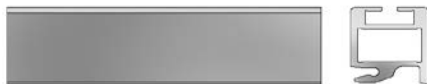

Fig. 28

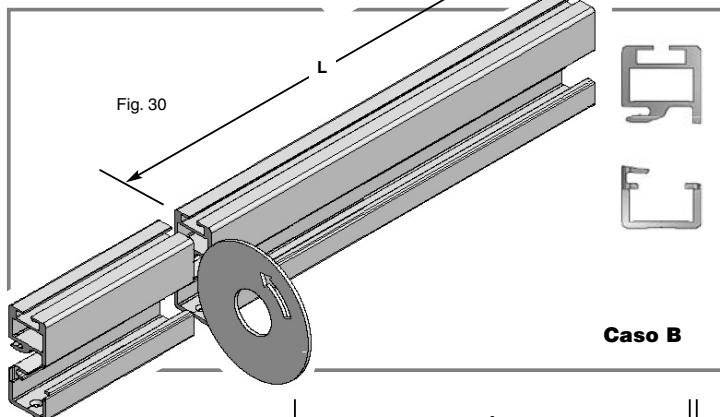
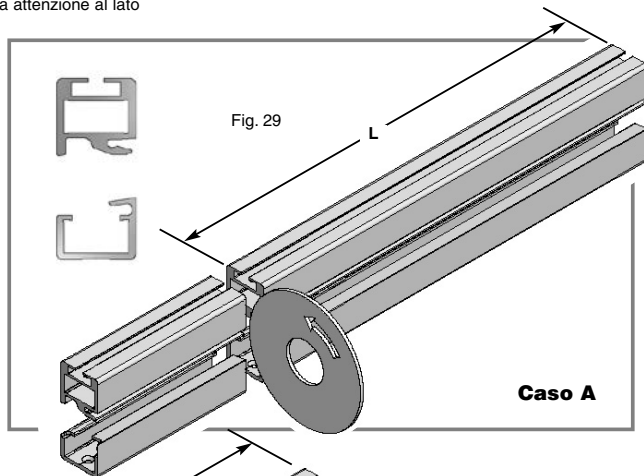

Fig. 30

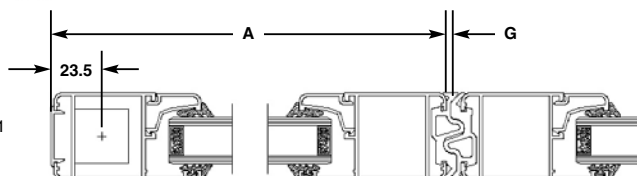

Fig. 31

ARIETE PARZIALE

1 Anta apre a SX A.P.

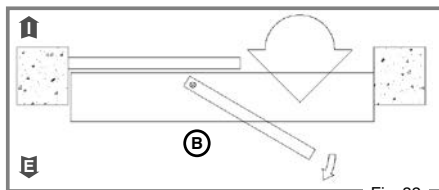

Fig. 32

1 Anta apre a DX A.P.

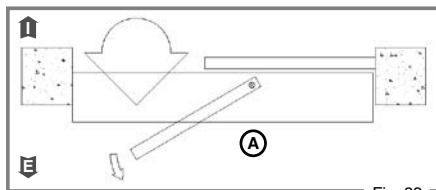

Fig. 33

2 Ante A.P.

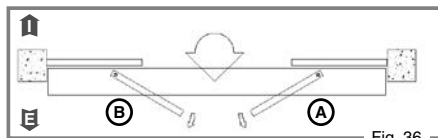

Fig. 36

ARIETE TOTALE

1 Anta apre a DX A.T.

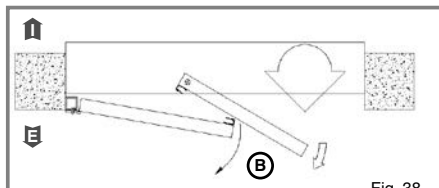

Fig. 38

1 Anta apre a SX A.T.

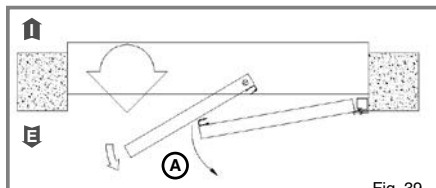

Fig. 39

2 Ante A.T.

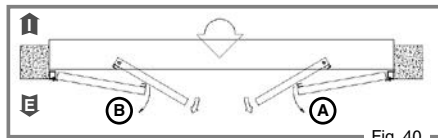
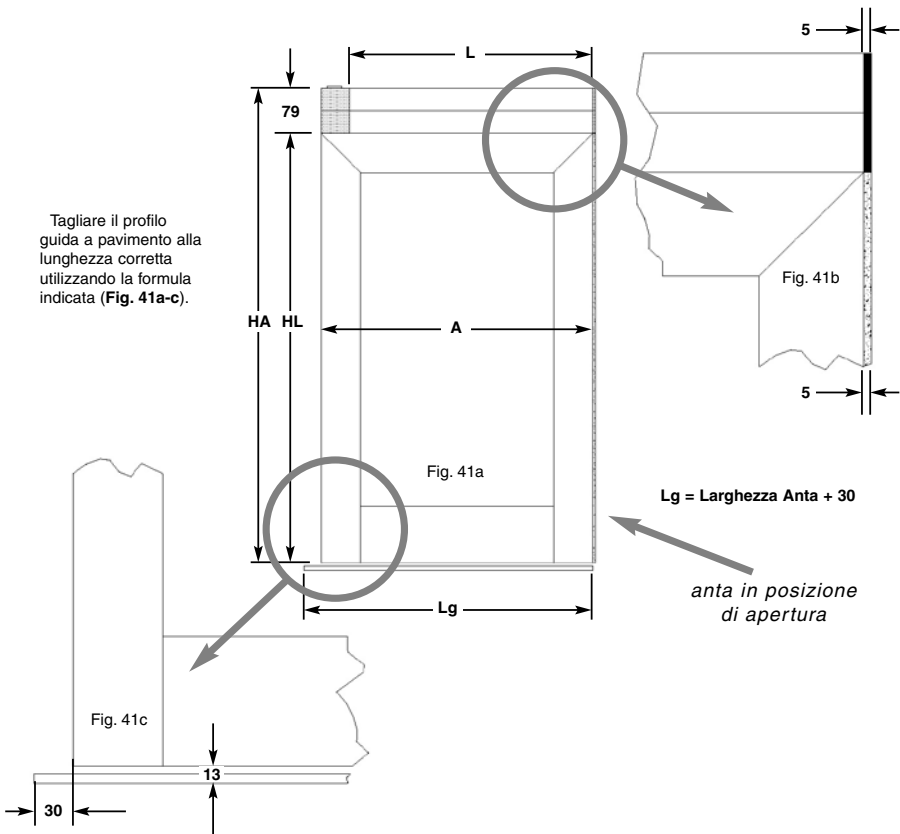

Fig. 40

Tagliare il profilo guida a pavimento alla lunghezza corretta utilizzando la formula indicata (Fig. 41a-c).



Assemblaggio complessivo perno di rotazione (Fig. 42a)

Inserire in sequenza sull'asta verticale (1):

- lama inferiore (2) (con i due fori di riferimento rivolti verso il basso) bloccata con due spine elastiche 6x20 (3) inserite nel foro sull'asta verticale
- la lama superiore (5) rispettando il verso indicato in Fig. 42b
- 5 grani M8x16 punta conica (4) (avvitarli in modo che la testa si trovi 2mm sotto la superficie della lama superiore (5))
- il coperchio cubico (6)
- Rondella tornita fissaggio bandiera (7)
- il seeger fissaggio bandiera Ø24 (8)

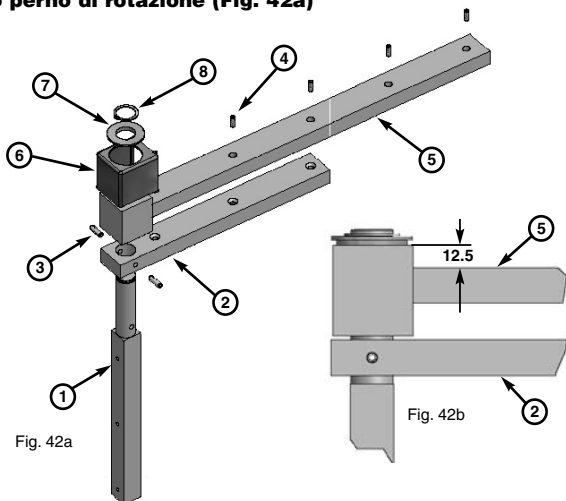

Posizionamento complessivo perno di rotazione (bandiera) sull'anta scorrevole

Profili SESAMO Magnum

Infilare il complessivo perno di rotazione (bandiera) nel profilo verticale dell'anta scorrevole inserendo il coperchio lama inferiore nella posizione corretta (i 2 riscontri conici del coperchio inseriti nei 2 fori della lama inferiore), fissare l'asta verticale della bandiera avvitando 3 viti M6x8 TE flangiate (Fig. 43). Non serrare eccessivamente le viti in quanto il fissaggio definitivo avverrà dopo aver posizionato il profilo inferiore (Fig. 47 pag. 17).

⚠ ATTENZIONE: Prestare molta attenzione al senso di sfondamento

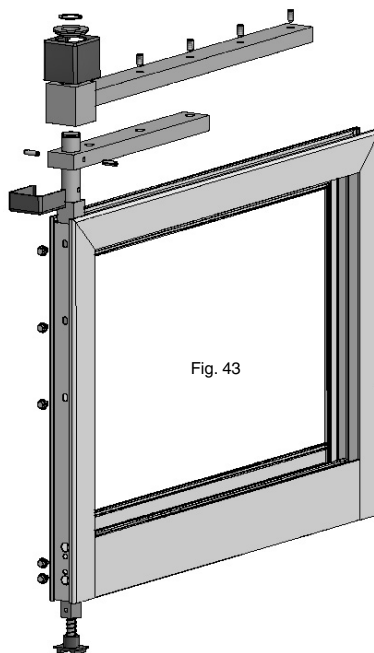

Fig. 43

Profili standard

Infilare il complessivo perno di rotazione (bandiera) nel profilo verticale dell'anta scorrevole inserendo il coperchio lama inferiore nella posizione corretta (i 2 riscontri conici del coperchio inseriti nei 2 fori della lama inferiore), fissare l'asta verticale della bandiera avvitando 3 viti M6x8 TE flangiate (Fig. 44). Non serrare eccessivamente le viti in quanto il fissaggio definitivo avverrà dopo aver posizionato il profilo inferiore (Fig. 47 pag. 17).

Nel caso di profili Standard interporre tra interno montante e perno di rotazione bandiera una o più lame d'acciaio o d'alluminio in modo che il centro dell'albero di rotazione sia esattamente a 23.5mm dall'esterno montante (Fig. 45, 46).

$$A = 23,5 - 12,5 - S$$

A = distanza tra interno montante e perno di rotazione

S = spessore del profilo montante

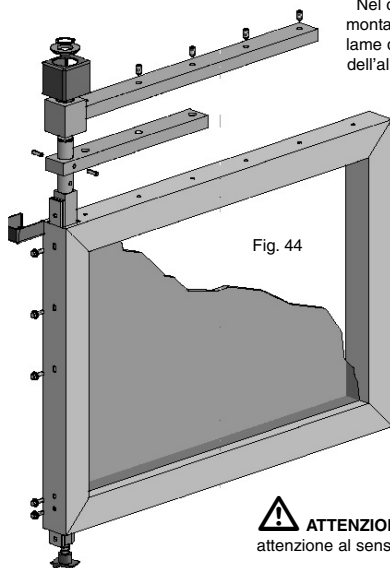

Fig. 44

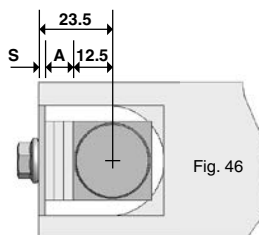

Fig. 46

⚠ ATTENZIONE: Prestare molta attenzione al senso di sfondamento

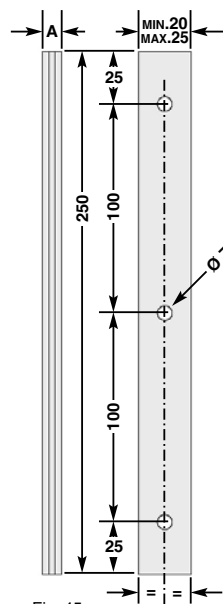

Fig. 45

Posizionamento e fissaggio profilo inferiore e profilo superiore

Profilo inferiore (Fig. 47a):

Calzare il profilo inferiore sulla lama inferiore della bandiera fino a portarlo in battuta con il coperchio lama inferiore.

Il fissaggio avviene avvitando 3 viti M6x30 TS CEI nella zona con la bandiera e le viti M6x12 TS CEI nella zona libera opportunamente distanziate (almeno 1 vite ogni 2 fori). Eventualmente allentare le viti di fissaggio della bandiera al montante precedentemente posizionate (Fig. 43 e 44).

Nel caso di serramenti SESAMO Magnum le viti vengono avvitate alle piastrine di fissaggio profilo inferiore/anta.

Nel caso di serramenti Standard le viti vengono avvitate al piatto di acciaio profilo inferiore/anta (Fig. 15 pag. 9).

Inserire all'interno del profilo inferiore il regolatore forza di sgancio assemblato come da sequenza (Fig. 47b):

- calzare la molla (1) sulla piastrina regolatore forza di sgancio (2)
- posizionare il pattino regolatore forza di sgancio (3)
- inserire un grano M5x16 (4)

Serrare a fondo le viti M6x8 TE flangiate utilizzate per il fissaggio verticale della bandiera sul montante (Fig. 43 e 44)
 Posizionare il tappo profilo con la freccia di riferimento rivolta verso l'alto.

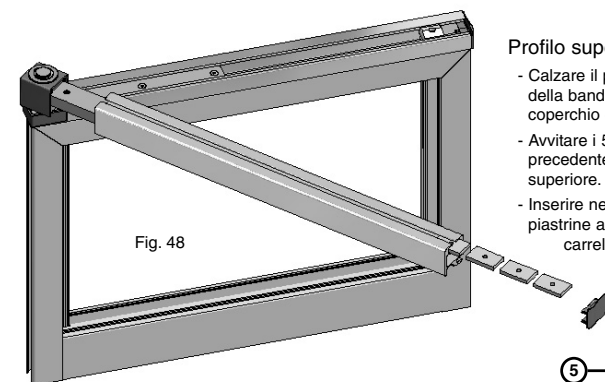
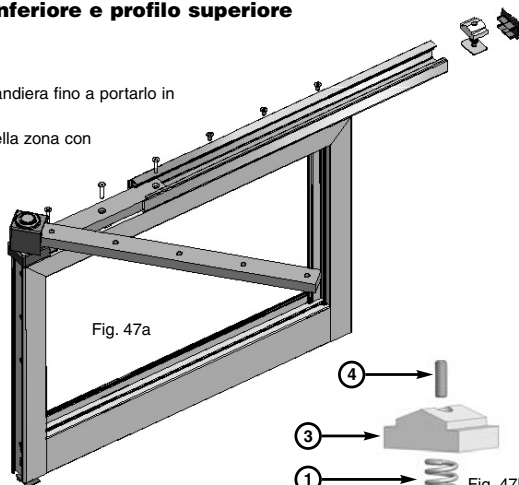

Profilo superiore (Fig. 48):

- Calzare il profilo superiore sulla lama superiore della bandiera fino a portarlo in battuta con il coperchio cubo (Fig. 48).
- Avvitare i 5 grani M8x16 punta conica precedentemente inseriti nei fori della lama superiore.
- Inserire nell'apposita sede del profilo superiore 4 piastrine adattatore automatismo. Se si usano 3 carrelli, inserire 2 piastrine supplementari.
- Posizionare il tappo profilo con la freccia di riferimento rivolta verso l'alto.

Assemblaggio complessivo pattino guida (Fig. 49a, 49b)

Calzare il perno pattino guida (Fig. 49a, part. 1) all'interno del foro sul pattino guida (Fig. 49a, part. 2)

Inserire in sequenza sul perno pattino guida:

- la molla pattino guida (Fig. 49a, part. 3)
- il corpo pattino guida (Fig. 49a, part. 4)
- il seeger 11mm nella sede opportuna (Fig. 49a, part. 5)
- il seeger autobloccante 5mm per il fissaggio del pattino guida sul perno (Fig. 49a, part. 6)

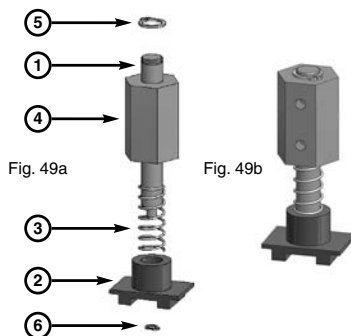

Posizionamento complessivo pattino guida sull'anta scorrevole

Infilare il complessivo pattino guida nel profilo verticale dell'anta scorrevole e fissarlo con due viti M6x8 TE flangiata (Fig.50).

Nel caso di profili Standard interporre tra interno montante e perno di rotazione pattino una o più lame d'acciaio o d'alluminio (Fig. 51) in modo che il centro dell'albero di rotazione sia esattamente a 23.5mm dall'esterno montante (vedere Fig. 45, 46), le viti di fissaggio devono essere scelte congruente con lo spessore del distanziale in modo da non ostacolare lo scorrimento del perno del pattino (Fig. 52).

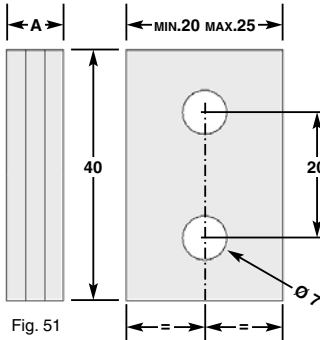

Fig. 51

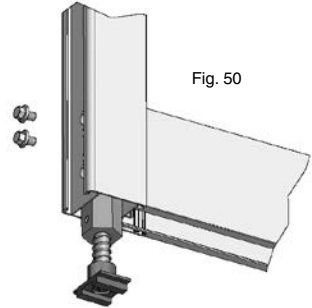

Fig. 50

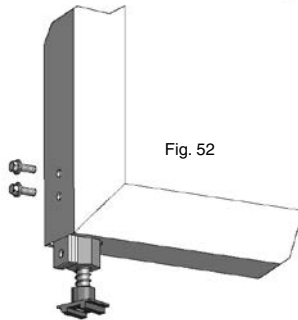

Fig. 52

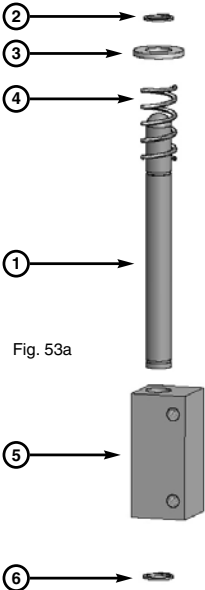

Fig. 53a

Assemblaggio complessivo dispositivo di sgancio anta semifissa (Fig. 53a, b)

Montare il seeger 8mm (Fig. 53a, part. 2) nella sede opportuna sul Perno dispositivo sgancio semifissa (Fig. 53a, part. 1).

Inserire in sequenza sul perno dispositivo sgancio semifissa:

- una o più rondelle 8mm per ottenere il precarico voluto (Fig. 53a, part. 3)
- la Molla semifissa (Fig. 53a, part. 4)
- il Corpo dispositivo sgancio semifissa (Fig. 53a, part. 5)

Chiudere il tutto con il seeger 8mm (Fig. 53a, part. 6) nella sede opportuna.

⚠ ATTENZIONE: È possibile variare la forza di ritenuta dell'anta semifissa esclusivamente aggiungendo una o più rondelle (Fig. 53a, part. 3).



Fig. 53b

Posizionamento complessivo di sgancio semifissa sull'anta semifissa (ARIETE TOTALE)

Profili SESAMO Magnum (Fig. 54a)

Nel caso di profili SESAMO Magnum infilare i 2 complessivi di sgancio semifissa assemblati nel profilo verticale dell'anta semifissa, fissarli con le viti M5x16 TE flangiate ed opportune piastrine (posizionate come in Fig. 54b) inserite nella sede esterna del montante. Non stringere eccessivamente le viti di fissaggio in modo da permettere una successiva regolazione dell'altezza (Fig. 57).

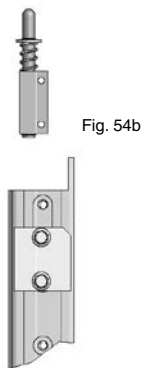

Fig. 54b

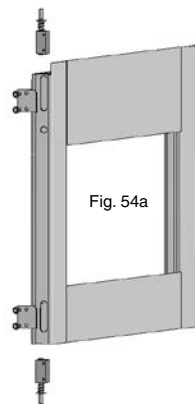

Fig. 54a

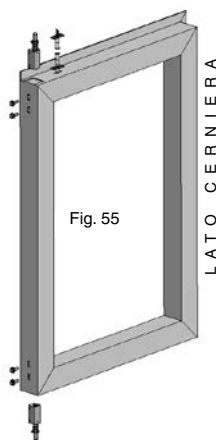

Fig. 55

LATO CERNIERA

Profili standard (Fig. 55)

Nel caso di profili Standard infilare i 2 complessivi di sgancio semifissa assemblati nel profilo verticale dell'anta semifissa e fissarli con le viti M5x16 TE flangiate. Non stringere eccessivamente le viti di fissaggio in modo da permettere una successiva regolazione dell'altezza (Fig. 57).

Fig. 56

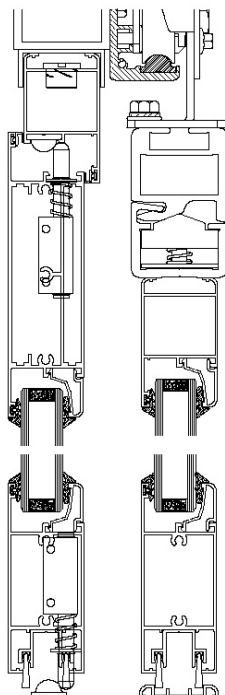

Fissaggio riscontro sgancio semifissa (ARIETE TOTALE)

Profili SESAMO Magnum

Nel caso di profili SESAMO Magnum fissare il riscontro di sgancio semifissa a pavimento, in posizione centrale rispetto all'anta semifissa, con 2 tasselli 6mm e 2 viti AF 4x40 e agire sulle asole per portare il riscontro a contatto con la zona emisferica del dispositivo di sgancio (Fig. 56, 57).

Inserire il riscontro di sgancio semifissa superiore nella sede del "fermavetro" della cornice di battuta prima di assemblarla e fissarlo al serramento con 2 viti AF 4.2x9.5 (Fig. 56).

Regolare l'altezza del dispositivo di sgancio in modo che la sua estremità emisferica tocchi il riscontro a metà della rampa curva (Fig. 57). Serrare a fondo le viti M5x16 TE flangiate.



ATTENZIONE: Prestare particolare cura alla regolazione del dispositivo in quanto un eventuale errore ne può pregiudicare il corretto funzionamento. Non utilizzare le asole per variare il precarico della molla, a tal scopo agire esclusivamente al momento dell'assemblaggio del dispositivo (Fig. 53a, b).

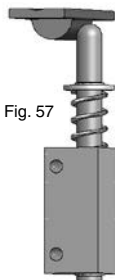

Fig. 57

Profili standard

Nel caso di profili Standard fissare il riscontro di sgancio semifissa a pavimento, in posizione centrale rispetto all'anta semifissa, con 2 tasselli 6mm e 2 viti AF 4x40.

Fissare il riscontro di sgancio semifissa superiore al serramento con 2 viti AF 4.2x9.5 in posizione centrale rispetto all'anta semifissa e agire sulle asole per portare il riscontro a contatto con la zona emisferica del dispositivo di sgancio (Fig. 57, 58).

Regolare l'altezza del dispositivo di sgancio in modo che la sua estremità emisferica tocchi il riscontro a metà della rampa curva (Fig. 57). Serrare a fondo le viti M5x16 TE flangiate.

Fig. 57

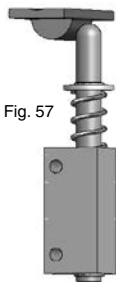

⚠ ATTENZIONE: Prestare particolare cura alla regolazione del dispositivo in quanto un eventuale errore ne può pregiudicare il corretto funzionamento. Non utilizzare le asole per variare il precarico della molla, a tal scopo agire esclusivamente al momento dell'assemblaggio del dispositivo (Fig. 53a, b).

Fig. 58

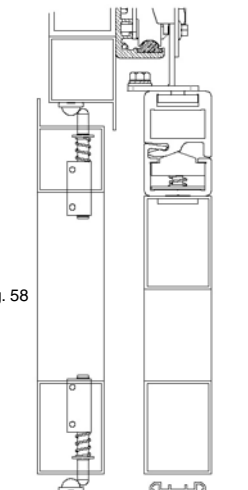

Fissaggio dei profili di tenuta (ARIETE TOTALE)



Fig. 59a

- Tagliare il profilo di tenuta alla lunghezza HL = H anta - 78,5 mm (Fig. 41a, 59a).

- Forare le ante fisse e scorrevoli seguendo lo schema in Figura 60a, b. Prevedere almeno 1 vite ogni 400mm, escludendo la zona bandiera dell'anta scorrevole.

- Forare i profili di tenuta nelle zone adibite al fissaggio seguendo lo schema in Figura 59b. La posizione e l'interasse dei fori devono corrispondere a quelle effettuate sui profili tenuta.

- Fissare i profili di tenuta sulle ante fisse e scorrevoli utilizzando viti autofilettanti adeguatamente dimensionate.

- Infilare lo spazzolino di tenuta e profilo in gomma nelle apposite canaline del profilo di tenuta (Fig. 59c)

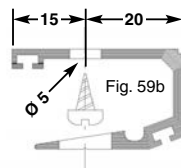

Fig. 59b

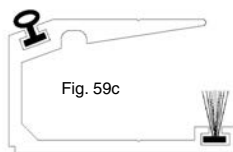

Fig. 59c

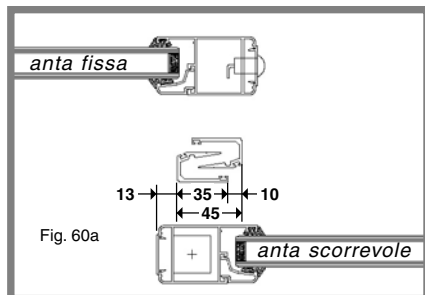

Fig. 60a

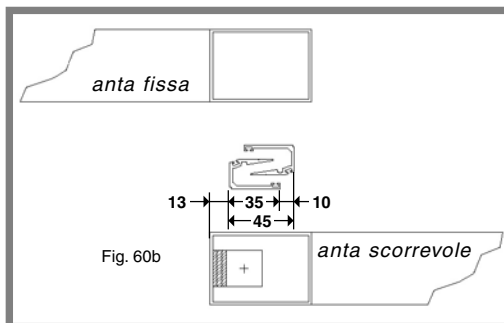

Fig. 60b

Posizionamento ante

Posizione ante

ARIETE TOTALE:

Sia con serramenti Standard sia con serramenti SESAMO Magnum la distanza tra l'anta scorrevole e l'anta semifissa deve essere di 30mm (Fig. 61a, b).

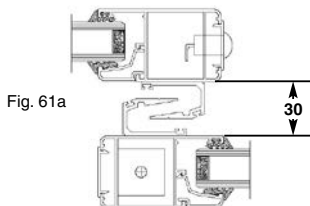

Fig. 61a

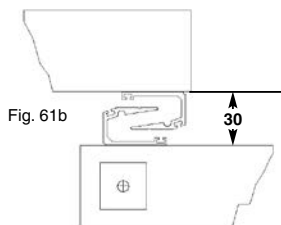

Fig. 61b

ARIETE PARZIALE:

Nel caso serramenti SESAMO Magnum posizionare l'anta scorrevole a 26 mm di distanza dall'anta fissa (Fig. 62a).

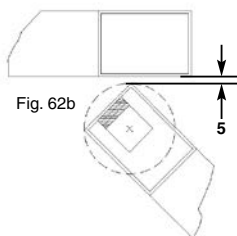

Fig. 62b

Nel caso serramenti Standard regolare la distanza in modo che la coda dell'anta scorrevole non vada a collidere con l'anta fissa in fase di sfondamento: mantenere almeno 5mm tra l'anta fissa e il punto più sporgente dell'anta scorrevole in rotazione (Fig. 62b).

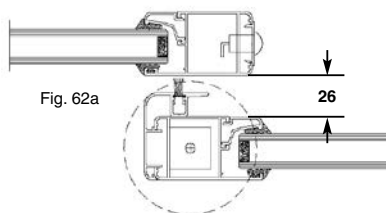

Fig. 62a

Anta scorrevole in posizione di apertura

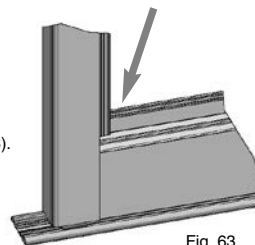

Fig. 63

Fissaggio guide a pavimento

Nel caso serramenti Standard posizionare da ambedue i lati il tappo guida.

Nel caso serramenti SESAMO Magnum posizionare il tappo guida solo ed esclusivamente sul lato vicino al pattino guida dell'anta in posizione di apertura (Fig. 63).

Praticare una serie di fori con diametro 5mm su tutta la lunghezza della guida in corrispondenza della mezzzeria. L'interasse fra i fori deve essere di circa 300mm. I fori di fissaggio alle due estremità devono trovarsi a 6mm dal taglio per garantire il bloccaggio, mediante la testa della vite di fissaggio, del particolare polimerico di finitura (Fig. 64).

Fig. 64

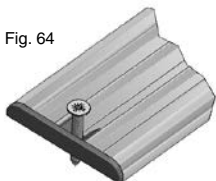

Fissare a pavimento la guida con viti AF 4x40 TPS e rispettivi tasselli 6mm per tutta la corsa in apertura dell'anta scorrevole (vedere Figura 41a, c).



ATTENZIONE: Verificare che le caratteristiche del pavimento siano tali da garantire un corretto e saldo fissaggio del profilo guida, in particolare:

- livellare eventuali differenze di quota mediante spessori
- verificare che il fissaggio suggerito sia coerente con tipo di pavimentazione, eventualmente ricorrere ad altri tipi di fissaggio verificando che ciò non impedisca lo

scorrimento del pattino (la testa della vite non deve interferire con il pattino).

Fissaggio carrelli

Fissare i carrelli sulle ante secondo il manuale d'installazione del relativo automatismo installato utilizzando le piastrine adattatore automatismo inserite precedentemente (Fig. 65a, b).

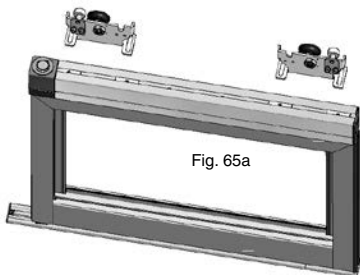

Fig. 65a

ATTENZIONE: Nel caso di Ariete su ante di larghezza superiore a 1200mm, installare un terzo carrello al centro dell'anta.

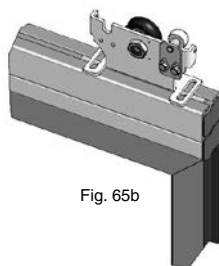

Fig. 65b

Fissaggio vetro

Sia nel caso di profili con vetro ad infilare, sia nel caso di profili con fermavetro a scatto si usa, per il fissaggio del vetro, una sola guarnizione più il silicone in modo da rendere solidale il vetro con il telaio (Fig. 66).

ATTENZIONE: È importante spessorare adeguatamente il vetro in modo da avvicinare il baricentro (punto di applicazione della risultante della forza peso P del vetro) al perno di rotazione dell'anta (Fig. 67).

$$G < L/2$$

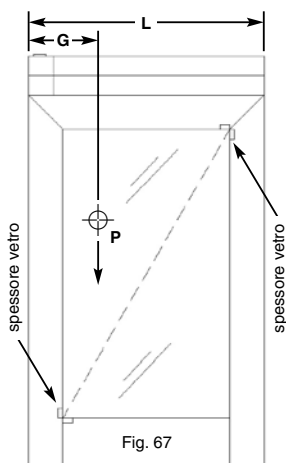

Fig. 67

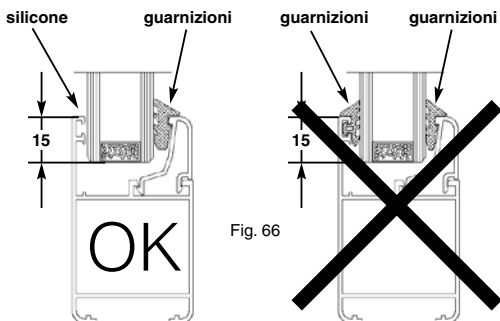

Fig. 66

ATTENZIONE: Usare vetri di sicurezza idonei a sopportare le forze e le sollecitazioni dovute allo sfondamento delle ante, in caso di emergenza, attraverso il dispositivo ARIETE.

Installazione contatto magnetico

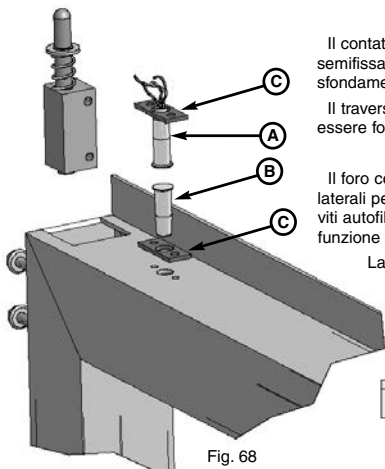

Fig. 68

Il contatto magnetico (Fig. 68, part. A) permette di monitorare l'apertura dell'anta semifissa e quindi comunicare alla centrale dell'automatismo l'avvenuto sfondamento.

Il traverso superiore dell'anta semifissa ed il rispettivo profilo di battuta devono essere forati secondo lo schema in Figura 69:

Il foro centrale ospiterà il corpo della testina magnetica (Fig. 68 part. B), i due fori laterali permettono il fissaggio del distanziale (Fig. 68 part. C e Fig. 70) mediante viti autofilettanti, il diametro dei due fori deve essere adeguatamente calibrato in funzione delle viti utilizzate.

La piastrina sopra menzionata deve essere realizzata secondo le seguenti indicazioni (Fig. 70, 71).

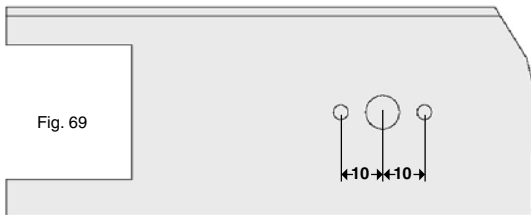

Fig. 69

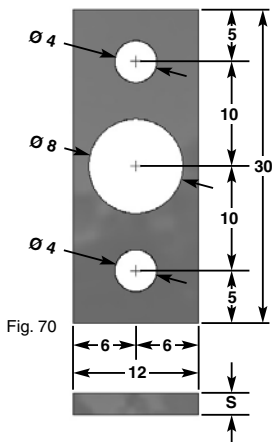

Fig. 70

$$S = \frac{(A-6-2)}{2}$$



ATTENZIONE: I distanziali (Fig. 70) devono essere realizzati con un materiale **diamagnetico** (alluminio, plastica, ecc.) Il contatto del sensore magnetico deve essere collegato in serie al contatto fotocellula di sicurezza sulla centrale dell'automatismo come segue:

MILLENNIUM: collegare in serie al contatto COM – SAFE CLOSE

PRATIKA MCR1: collegare in serie al contatto 10 – 14

Nel caso di altri automatismi riferirsi al relativo manuale.



ATTENZIONE: Utilizzando questo tipo di collegamento al momento dello sfondamento le ante vengono portate in posizione di totale apertura. Per ottenere lo stop dell'automatismo utilizzare la fotocellula di sicurezza illustrata a pag. 24/25. Nel caso di automatismi della serie Millennium è possibile cambiare mediante il software Millennium Ware lo stato di default del contatto COM - SAFE OPEN facendolo diventare NC. A questo punto è sufficiente collegare il contatto magnetico in serie al contatto COM - SAFE OPEN per ottenere lo stop dell'automatismo dopo sfondamento.

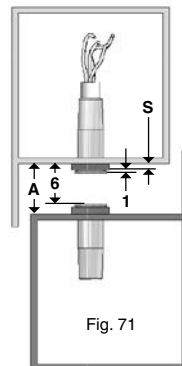

Fig. 71

Installazione Supporto Fotocellula a Muro

Il kit di supporto fotocellula a muro permette l'installazione di una coppia di fotocellule supplementari a singolo raggio che comunicano l'avvenuto sfondamento delle ante alla centrale dell'automatismo.

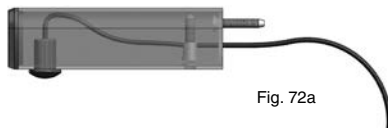

Fig. 72a

Il KIT è composto da:

- Piastrina fissaggio a muro (1);
- Estruso semiovale in alluminio lavorato (2);
- Tappo chiusura estruso (3);
- Viteria necessaria al montaggio.

Il supporto fotocellula va completato con il KIT fotocellula a singolo raggio con relativo amplificatore da acquistare separatamente.

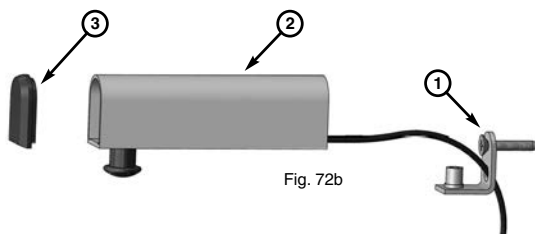

Fig. 72b



ATTENZIONE: Il dimensionamento del KIT è basato su particolari presenti nel catalogo Sesamo, non è consigliato l'abbinamento con dispositivi differenti.

Installazione

- Le operazioni preliminari prevedono la predisposizione di un'adeguata canalizzazione per i cavi dei raggi. Le uscite delle canalizzazioni per il raggio TX e RX devono trovarsi alla stessa altezza da terra, non inferiore a 2100 mm (altezze inferiori potrebbero confondere il passaggio di una persona con l'avvenuto sfondamento)
- Forare con punta per tasselli da 6mm il muro immediatamente al di sopra delle canalizzazioni, la distanza del foro deve essere tale da garantire un fissaggio saldo del dispositivo e da garantire comunque il passaggio del cavo una volta fissata la piastrina di supporto (eventualmente utilizzare la piastrina stessa come riferimento). Introdurre nel foro la parte plastica del tassello fornito nel KIT.

- Fissare la piastrina a muro mediante la vite AF fornita nel KIT avvitandola nel tassello precedentemente introdotto nel muro. Prestare particolarmente attenzione all'allineamento della piastrina, la mensola deve essere perfettamente perpendicolare al pavimento. (Fig. 73)

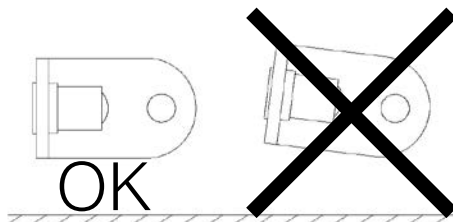

Fig. 73

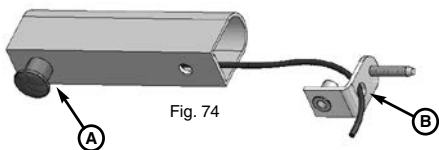

Fig. 74

- Infilare il cavo del raggio della fotocellula nell'apposito foro A dell'estruso in alluminio, quindi introdurlo nella canalizzazione attraverso il foro B della piastrina di supporto. Infilare il corpo del raggio nel foro A fino a portare in battuta la zona testa del raggio contro la superficie d'alluminio. (Fig. 74)

- Calzare il profilo d'alluminio sulla piastrina di supporto fissata a muro e bloccarlo avvitando il grano M5 fornito nel KIT. (Fig. 75)



Fig. 75



ATTENZIONE: verificare che il grano non schiacci il cavo del raggio durante il fissaggio.

- Applicare a pressione il tappo semiovale fornito nella confezione.
- Effettuare i collegamenti elettrici facendo riferimento al manuale allegato al kit fotocellula e collegando le uscite secondo lo schema riportato in tabella. Nel caso di altri automatismi riferirsi al relativo manuale. Settare mediante jumper la funzione NO sull'amplificatore.

Amplificatore fotocellula	Pratika	Millennium
6	14	COM
7	0	SAFE OPEN

Collaudo del dispositivo

Al termine dell'installazione collaudare attentamente il dispositivo.

Utilizzando un dinamometro verificare che la forza F di sgancio dell'anta scorrevole sia inferiore a 220N (circa 22kg); la misurazione deve essere effettuata posizionando il dinamometro a 1000mm di altezza in corrispondenza dell'estremità dell'anta (Fig. 76).

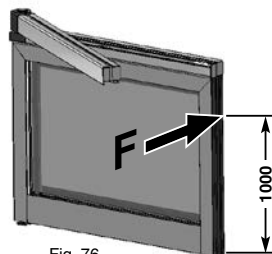

Fig. 76

Regolazione della forza di sgancio

La forza di sgancio F precedentemente misurata può essere regolata intervenendo sull'apposito dispositivo posizionato all'interno del profilo inferiore.

Reiterare la regolazione fino al conseguimento della forza di sgancio desiderata (Fig. 77).

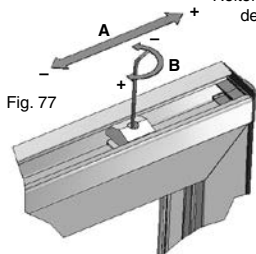

Fig. 77

Spostando il regolatore lungo il profilo inferiore si ottiene una variazione grossolana della forza di sgancio (A). La regolazione fine si effettua intervenendo sul grano posto all'interno del dispositivo mediante una chiave a brugola (B). Per variare la posizione del dispositivo di regolazione della forza di sgancio è necessario agire preventivamente sul registro di precarico della molla ruotando in senso antiorario la chiave a brugola (il precarico della molla infatti impedisce il movimento del regolatore nell'apposita sede).



ATTENZIONE: Per poter intervenire sul dispositivo di regolazione della forza di sgancio è necessario che l'anta sia abbattuta.



ATTENZIONE: Verificare che al momento dello sfondamento la centrale dell'automatismo rilevi l'evento interrompendo lo scorrimento delle ante. Se così non fosse, verificare i collegamenti elettrici citati nei capitoli relativi al contatto magnetico (Ariete totale) ed alle fotocellule di sicurezza.

GRAFCET *by* 
Porte automatique **SESAMO**

Porte Anti-panique



contact@grafcet.net

www.grafcet.net



Siège

122, rue Amelot - 75011 Paris

Showroom Grafcet By Sesamo
16, rue Daisy - 93700 Drancy



+33 (0)1 88 31 14 18

+33 (0)1 82 02 01 05